

Dzień dobry Dzieci!

Zapraszamy Was do wspólnej zabawy z Rodzicami.

W tym tygodniu nasze zabawy dotyczą tematu pracy rolnika.

TEMAT TYGODNIA: PRACA ROLNIKA (01.04-07.04.2020)

01.04.2020 Temat: Na polu

1. „Rolnik” Z. Dmitroca – słuchanie wiersza połączone z zabawą naśladowczą.

Rolnik rano rusza w pole
orać plugiem czarną rolę.

(dziecko maszeruje dookoła pokoju)

(dziecko zatrzymuje się, kładzie ręce na
ramionach rodzica i maszeruje w miejscu)

Sieje zboże i buraki,
z których potem są przysmaki.

(dziecko, stojąc w miejscu, naśladuje sianie ziarenek)

(dziecko, stojąc , masuje się po brzuchu)



Rozmowa rodzica z dzieckiem na temat pracy rolnika

- dokąd rusza rano rolnik ?
- co robi rolnik w polu?
- po co rolnik sieje zboże?
- jakie przysmaki robi się ze zboża?

2. Historyjka obrazkowa „Od ziarenka do bochenka” połączona z analizą wiersza B. Szut „Pieczywo”.

Rodzic czyta wiersz a następnie omawia historyjkę obrazkową z dzieckiem.

- Czy wiesz skąd się bierze smaczny chlebek ?



Skąd na stole smaczny chlebek?

Rolnik sieje ziarno w glebę.

(Gleba to jest ziemia czarna, w której rośnie zboże z ziarna.)

Kiedy zboże jest dojrzałe, rolnik

kosi je z zapalem, potem młóci,

w swych maszynach i wywozi plon do młyna.

Młynarz w młynie ziarno miele,

białej mąki robi wiele.

Mąka trafia do piekarza,
który ciasto z niej wytwarza.
Z ciasta robi i chleb, rogałe...
W piecu piecze je wytrwale.
Jest pieczywo! Ślinka leci,
więc smacznego, dzieci!

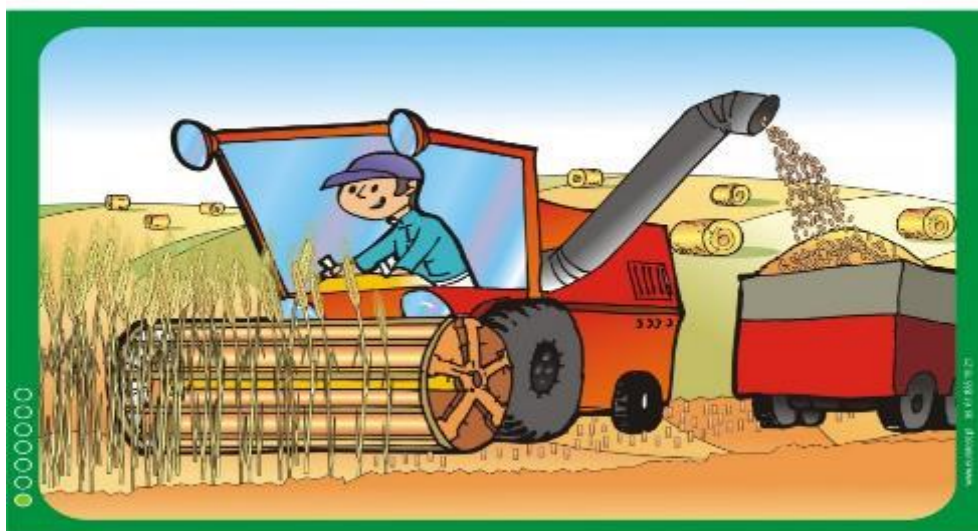





3. „Od ziarenka do kwiatka” – Praca z wykorzystaniem W.34

- Wytnij obrazki. Ułóż je we właściwej kolejności i naklej na kartkę. Opowiedz historyjkę.



Wytnij z pomocą rodzica obrazki i ułóż je w prawidłowej kolejności.
Naklej obrazki na kartkę. Opowiedz co widzisz na obrazku w jaki sposób z ziarenka wyrasta roślina.

02.04.2020 Temat: Dzień w gospodarstwie

1. **„Wiejskie gospodarstwo”** Rozmowa rodzica z dzieckiem w oparciu o ilustracje
Rodzic przedstawia dziecku zagrodę wiejską, rozmawia na temat zwierząt na ilustracji, przypomina również pracę rolnika w gospodarstwie – w jaki sposób opiekuje się zwierzętami



2. **„Awantura”** – słuchanie wiersza Marii Strzałkowskiej połączone z ćwiczeniami dźwiękonaśladowczymi.

Awantura w Rym, cym, cym

Małgorzata Strzałkowska

Raz wybuchła na podwórku awantura, bo zginęły
pewnej kurze cztery pióra!

Kura gdacze, kaczka kwacze, krowa ryczy, (*dziecko wydaje odgłosy: ko, ko, kwa, kwa, mu, mu*)

świnia kwiczy, owca beczy, kwi, kwi, be, be koza meczy, a na płocie, przy chlewiku, me, me

kogut pieje: „Kukuryku!”. (*kukuryku, kukuryku*)

Gdy już każdy wrzasków miał powyżej uszu, ze stodoły wyszło pisklę w pióropuszu. Odnalazła kura pióra i umilkła awantura, a pisklęciu się dostała niezła bura.

Pytania kierowane do dziecka:

- dlaczego na podwórku wybuchła awantura?
- ile piór zginęło kurze
- które zwierzęta były na podwórku?
- które zwierzątko miało pióra kury?

4.Karta pracy „KRÓWKA NA WIOSENNEJ ŁĄCE” – Wytnij wszystkie elementy, złóż obrazek i naklej go na kartkę.

- Wytnij wszystkie elementy. Złóż obrazek i naklej go na kartkę.



5. Zabawa „Rodzice i ich dzieci połączona z analizą sylabową wyrazów”.

Rodziec wskazuje dziecku obrazek ze zwierzątkiem, **dziecko** nazywa zwierzątko oraz próbuje przedstawić zwierzę ruchem lub głosem, następnie wspólnie z rodzicem wyklaskuje rytmicznie nazwę zwierzątka. Z pomocą rodzica nazywa również całą rodzinę poszczególnych zwierząt.

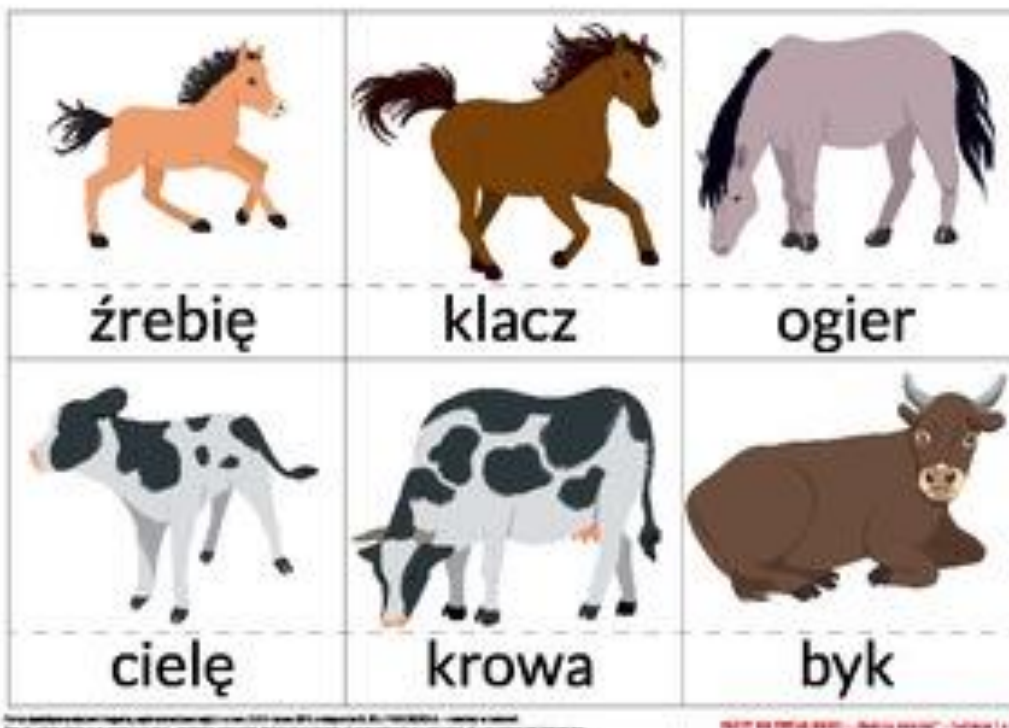

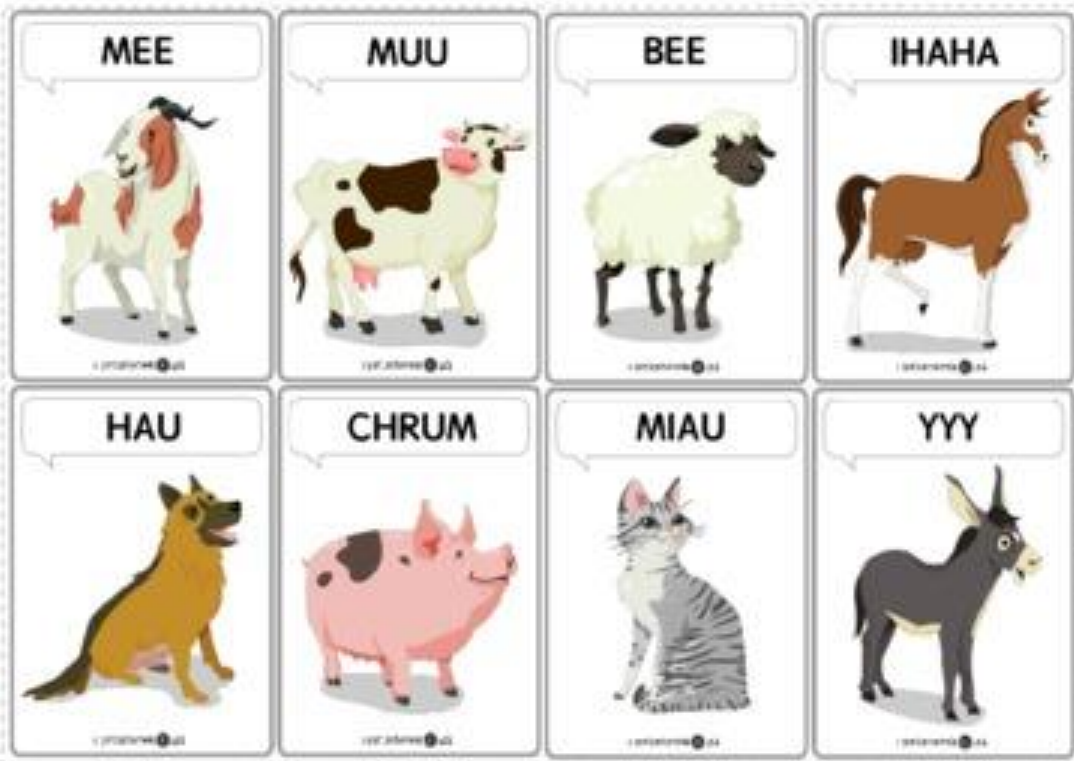

6. Ilustracja ruchowa do piosenki „Stary Donald farmę miał”

Dziecko przyjmując rolę wybranych zwierząt. Podczas zwrotek porusza się naśladując wybrane zwierzęta

Stary Donald farmę miał ija ija o
 Na niej kury hodował ija ija o
 Koko tu koko tam
 Wszędzie koko tu i tam

Stary Donald farmę miał ija ija o
 Na niej kaczki hodował ija ija o
 Kwa, kwa tu kwa, kwa tam
 Wszędzie kwa, kwa tui tam

Stary Donald farmę miał ija ija o
 Na niej gęsi hodował ija ija o
 Gę gę tu gę gę tam
 Wszędzie gę gę tu i tam

Stary Donald farmę miał ija ija o
 Na niej indyki hodował ija ija o
 Gul gul tu gul gul tam
 Wszędzie gul gul tu i tam

<https://www.youtube.com/watch?v=MHFpBY85ahk>

03.04.2020 – Temat: Ale jaja

1. Zabawa ruchowa połączona z nauką wiersza E.M. Minczakiewicz „Kurczątko”.

Dziecko wykonuje polecenia rodzica
Kurczątko

Ewa Małgorzata Minczakiewicz

Kurczątko z jajeczka się urodziło... (*Rodzik rysuje owal jako jajko*)

Główkę wychyliło, (*Rodzik rysuje z boku koło jako głowę*)

na dwie nóżki skoczyło. (*Rodzik na dole dorysowuje dwie kreski jako nogi*)

Następnie N. prosi, by dzieci zajęły dowolne miejsca na dywanie. Dzieci mówią wierszyk, wykonując następujące czynności:

Kurczątko z jajeczka się urodziło.. (*dziecko przykuca, robi nad głową daszek rąk*)

Główkę wychyliło, (*dziecko rozchyła ręce i wychyla głowę*)

Na dwie nóżki skoczyło (*dziecko podskakuje*)

3. „Zagubione jajka” – zabawa dydaktyczna

- wytnij z pomocą rodzica 3 sylwety kur
- zrób kuleczki z papieru, które są jajkami

Rodzik mówi:

Kury zgubiły jajka i nie mogą ich znaleźć

- policz ile jest kur
- przynieś po jednym jajku dla każdej kury

Zadaniem dziecka jest przyniesienie jajek i położenie ich na sylwety kur. Rodzik prosi aby dziecko przeliczyło zarówno kury jak i jajka

- czy każda kura odnalazła swoje jajka?





4. Karta pracy nr19

Dziecko przygląda się kurom, przelicza ilość jajek, które zniosły. Zadaniem dziecka jest dorysować jajka, tej kurce, która zniosła ich mniej. Następnie koloruje kurę według własnego pomysłu.

- Kury w kurniku zniosły jajka. Wskaż, która kura zniosła więcej jajek, a która mniej. Tej, która zniosła mniej, dorysuj jajko. Pokoloruj kurę według własnego pomysłu.



5. Ilustracja ruchowa do piosenki – gimnastka rodzica z dzieckiem.

Chodź słońce dawno wstało
świeci i budzi nas
chodź rozruszamy ciało
wstań ruszyć się czas
włóż ulubione buty
bluzę spodenki też
tam wszyscy już czekają
chodź przyjaciół zbierz

Skaczemy, biegniemy, ćwiczymy, tańczymy
Skaczemy, biegniemy, ćwiczymy, tańczymy
Skaczemy, biegniemy, ćwiczymy, tańczymy
Skaczemy, biegniemy, ćwiczymy ooooo

<https://www.youtube.com/watch?v=OZTYeTEZ2wA>

06.04.2020 Temat: Traktor

1. Traktor – słuchanie wiersza C.P. Tarkowskiego.

Traktor

Cezary Piotr Tarkowski

Stoi traktor na podwórzu,
zabłocony, cały w kurzu.

Latem pełni ważną rolę,
bo wyjeżdża często w pole,
ciągnie, orze i bronuje –
bardzo ciężko tam pracuje.

Rodzik czyta wiersz dziecku, pokazuje ilustrację traktora. **Dziecko** próbuje opisać wygląd traktora. Rodzik pyta dziecko: **ile traktor ma kół?**. Dziecko z pomocą rodzica liczy głośno koła traktora.



2. „Kolorowe koła i kółeczka” – zabawa matematyczna. Rozpoznawanie kolorów: czerwonego, zielonego, niebieskiego, żółtego.

Rodzic wycina dziecku kolorowe kółka mniejsze i większe. **Dziecko** układa pod obrazkiem traktora tyle dużych kółeczek ile kół ma traktor.

Następnie rodzic bawi się z dzieckiem kółeczkami. Na przykład poleca dziecku:

- ułóż 2 duże kółka niebieskie i 1 małe żółte, następnie głośno policz kółka duże i kółka małe, a później policz wszystkie razem
- ułóż 3 kółka małe niebieskie i 1 duże zielone, policz kółka duże i małe i wszystkie razem
- ułóż 1 kółko duże czerwone i 1 małe żółte i policz je
- itd. według pomysłu

Szablony kolorowych kółeczek można wykorzystać do innych zabaw według własnych pomysłów.

SZABLONY KÓLECZEK DO WYCIĘCIA

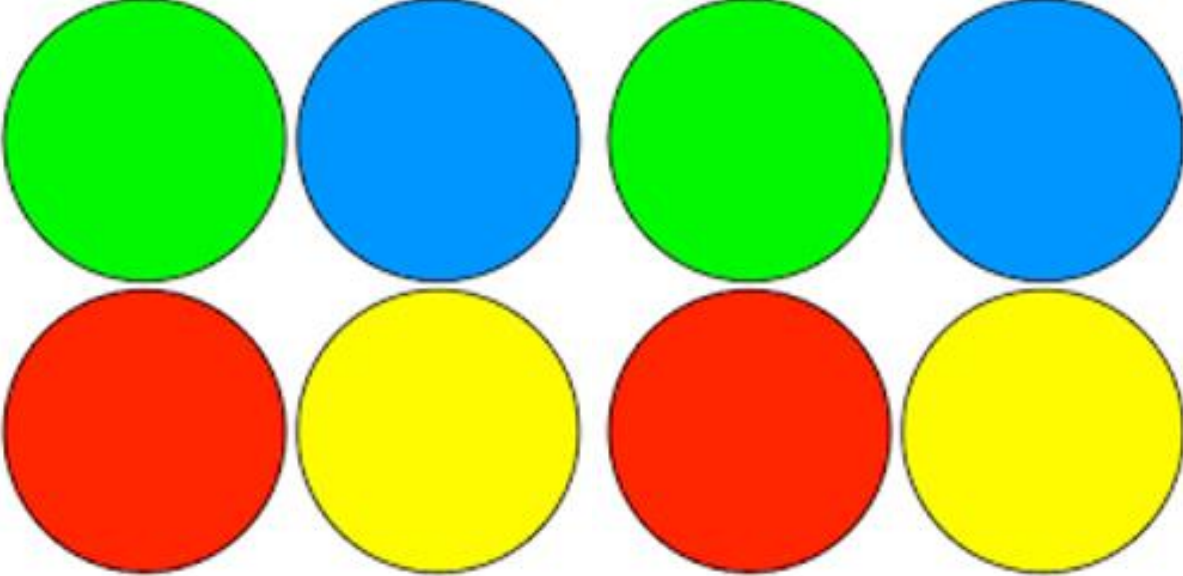
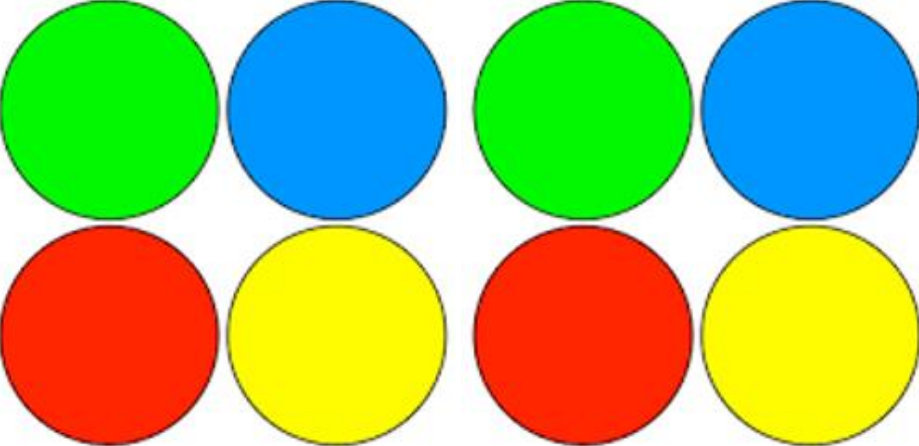
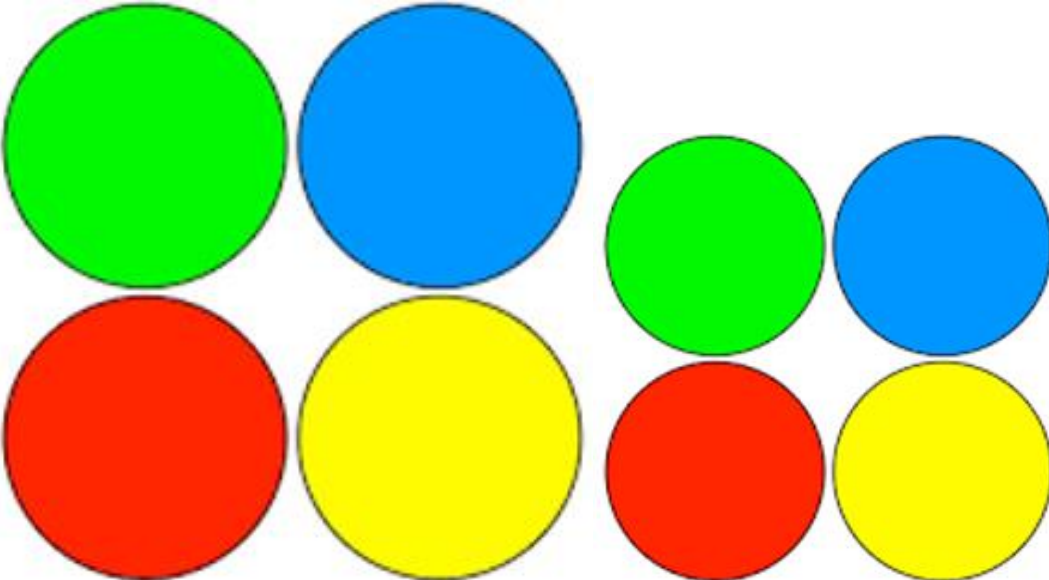

3. „Jedzie traktor” – zabawa ruchowa z elementami dźwiękonaśladowczymi.

Na hasło **rodzica: Traktor wyjechał w pole** dziecko porusza się w rytm klaskania rodzica i naśladuje odgłosy traktora: **pach, pach, pach.**

Gdy rodzic przestaje klaskać, dziecko zatrzymuje się. Rodzic prosi, by dziecko spróbowało podzielić wyraz traktor na sylaby.

4. Rysowanie drogi, po której jedzie traktor oraz kolorowanie konturu traktora.

Karta pracy nr 20 – **dziecko** rysuje drogę, po której jedzie traktor. Zaczyna od kropki ze strzałką. Następnie koloruje kontur traktora. **Rodzic** zachęca dziecko do estetycznego wykonania pracy.

- Narysuj drogę, po której jedzie traktor. Zaczynaj od kropki ze strzałką. Pokoloruj traktor.

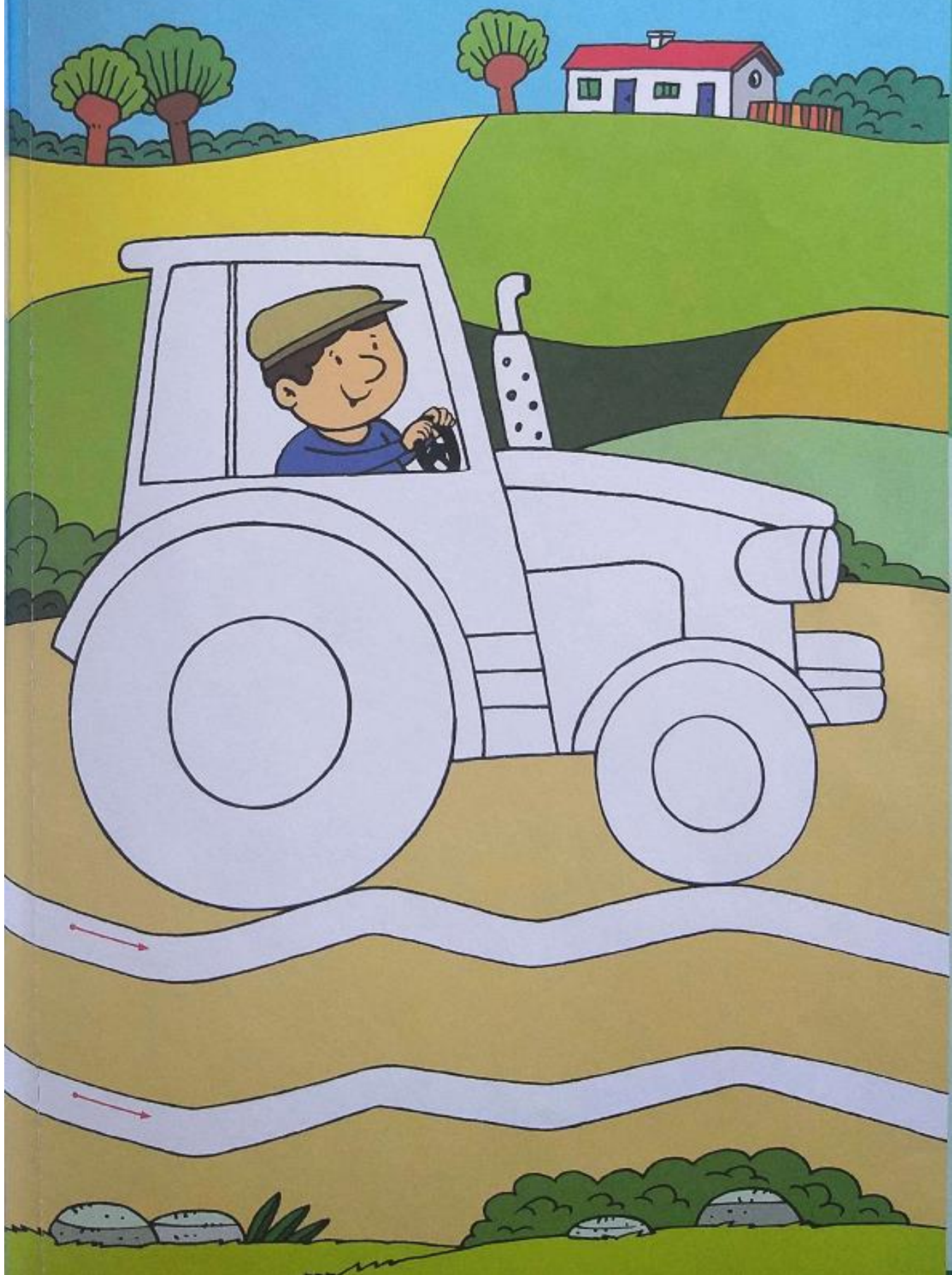

5. „Mój traktor” – składanie obrazka w całość.

Rodziec daje dziecku pocięty na cztery części obrazek traktora. Zadaniem **dziecka** jest złożenie elementów w całość i naklejenie na kartkę. Będzie potrzebna kartka A4, klej, nożyczki.

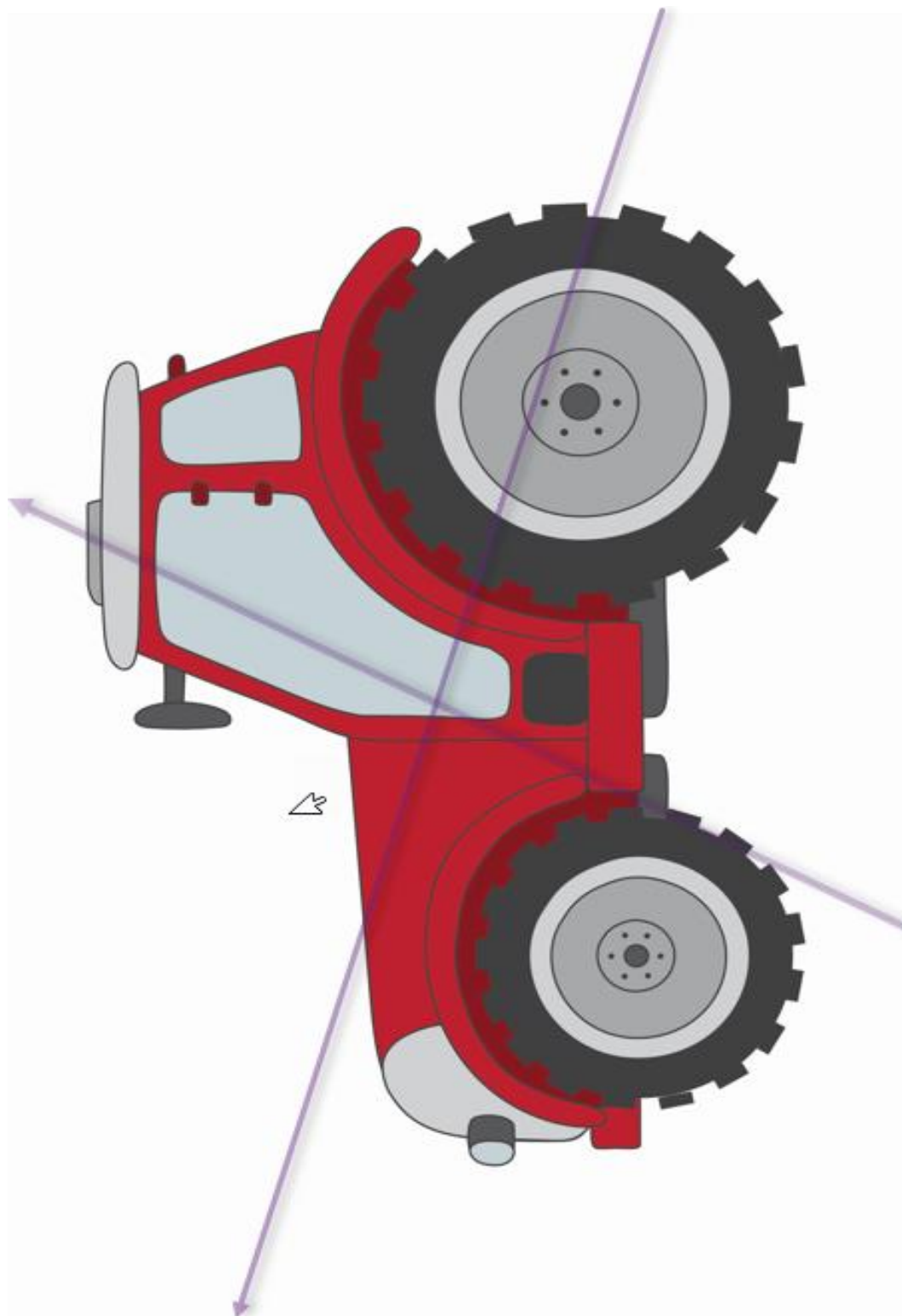

07.04.2020 Temat: Skąd się bierze ser?

1. „Skąd się wzięło mleko?” – link do filmiku pt. „Jak powstaje mleko?”
Zachęcamy do obejrzenia krótkiego filmu.

https://www.youtube.com/watch?v=y_gXAIEJCik



2. **Zagadka – rodzic czyta dziecku zagadkę.**

Zimą znajdziesz je w oborze,
Latem na swobodzie.
Od nich mamy mleko dobre,
– czasem któraś bodzie.

**3. „Tylko nic nie mówcie krowie” – słuchanie fragmentu wiersza H. Szayerowej
połączone z rozmową na temat utworu.**

Tylko nic nie mówcie krowie (fragment)

Halina Szayerowa

Nabiał – produkt

smaczny, zdrowy.

Dostajemy go

od krowy.

Tylko nic nie mówcie krowie.

Jak się krowa

o tym dowie,

to się jej

przewróci w głowie

i gotowa

narożrabiać.

I przestanie

nabiał dawać,

czyli:

masło,

mleko,

sery,

i śmietanę

na desery! [...]



Rodziec wyjaśnia dziecku, że **nabiał to: masło, mleko, sery, śmietana.**

Rodziec pyta dziecko:

- Co może dać nam krowa?
- Co można zrobić z mleka?

4. „Zdrowe jedzenie” – degustacja, próbowanie produktów zrobionych z mleka.

Dziecko zamyka oczy i próbuje za pomocą zmysłów dotyku, smaku i zapachu rozpoznać produkty mleczne, które podaje **rodziec**. Dziecko wącha je, smakuje i dotyka np.: ser biały i żółty, jogurt, śmietana, masło. Podaje ich nazwy.

Rodziec przekazuje dziecku, że produkty te należy jeść, po to, by mieć zdrowe zęby i kości.

Propozycja piosenki pt. „Muczą krowy”, link do piosenki:

<https://www.youtube.com/watch?v=966lXKQJ02c>

5. „Krowa i mucha” – ćwiczenia usprawniające narządy mowy w oparciu o wiersz Patrycji Siewiera – Kozłowskiej.

Dziecko słucha wiersza i wykonuje polecenia dźwiękonaśladowcze.

Była sobie krowa mała,

Która pozuć trawkę chciała.

Trawka świeża i zielona,

Krówka jest nią zachwycona!

Najpierw wacha, (**wdech przez nos**)

Później wzdycha (**wydech przez usta z głośnym westchnieniem: aaaach!**)

A nad trawką mucha bzyka. (**bzzzzzzz – zęby złączone**)

Żuje krówka swoją trawkę, (**okrężne ruchy żuchwą**)

Myśli: chyba zjem dokładkę!

Lecz te myśli jej przerywa

Mucha, która ciągle bzyka. (**bzzzzzzz – zęby złączone, wargi rozciągnięte**)

Krowa – pac – ogonem muchę, (**kłaśnięcie i wymówienie słowa pac**)

Mucha–brzęczy wciąż nad uchem! (**bzzzzzzz - zęby złączone, wargi rozciągnięte**)

Tak dzień cały się bawiły,

Aż opadły całkiem z siły

6. **Praca plastyczna** – dziecko koloruje krówki kredkami lub maluje farbami albo wykleja łaty krów wydzieranką z czarnego papieru.



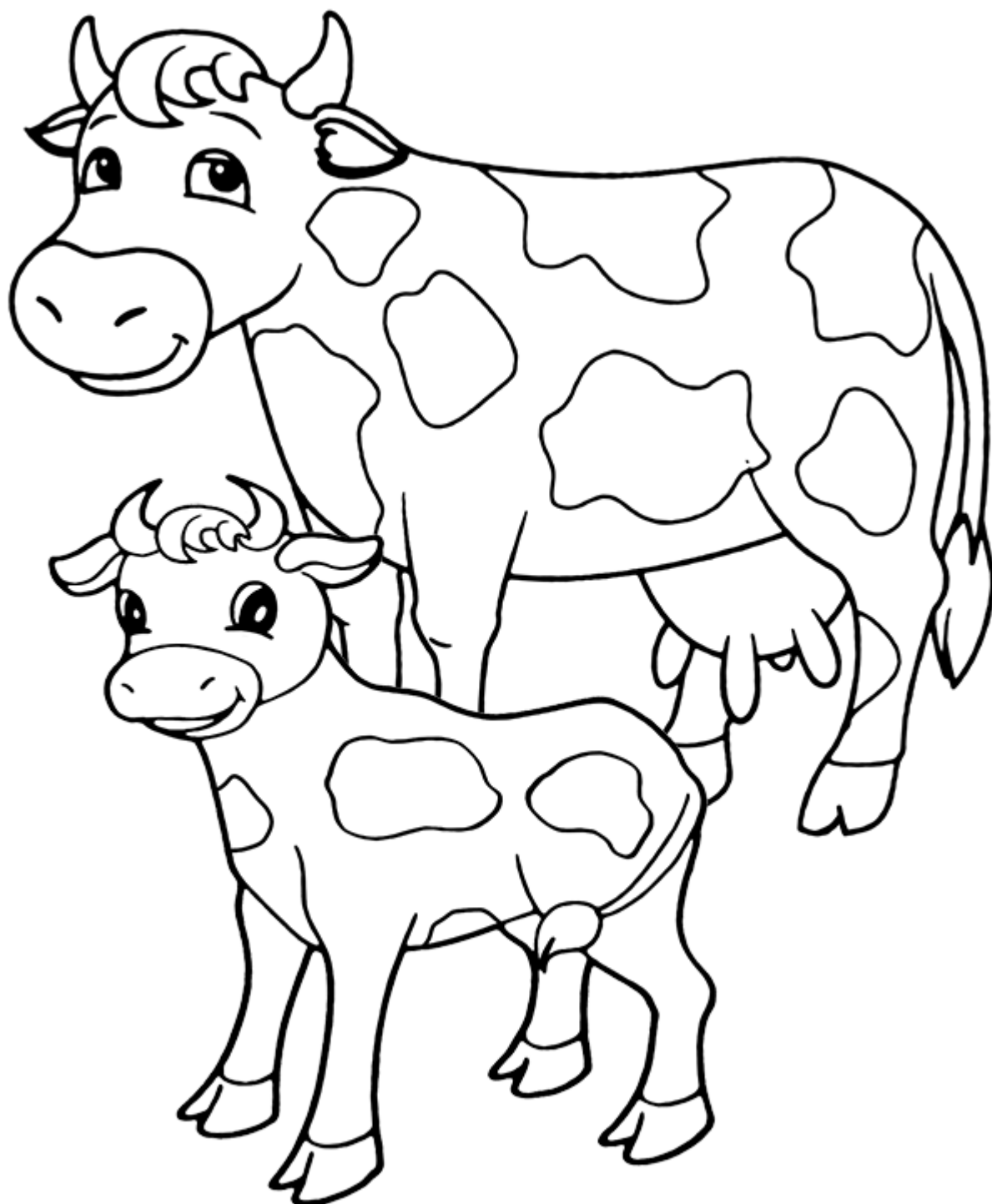

DZIĘKUJEMY!

